



evropský
sociální
fond v ČR



EVROPSKÁ UNIE



MINISTERSTVO ŠKOLSTVÍ,
MLÁDEŽE A TĚLOVÝCHOVY



OP Vzdělávání
pro konkurenceschopnost

INVESTICE DO ROZVOJE VZDĚLÁVÁNÍ

DUM 19 téma: Práce se sestavami

ze sady: 1 tematický okruh sady: Vektorová Grafika
ze šablony: 09 – Počítačová grafika určeno pro: 2. ročník
vzdělávací obor: 18-20-M/01 Informační technologie
vzdělávací oblast: odborné vzdělávání
metodický list/anotace: viz VY_32_INOVACE_09119ml.pdf
pomocné soubory: noha.sldprt, noha2.sldprt, operadlo2.sldprt, podsedak.sldprt,
ram.sldprt, zidle.sldasm

INVESTICE DO ROZVOJE VZDĚLÁVÁNÍ

- Výsledná sestava.

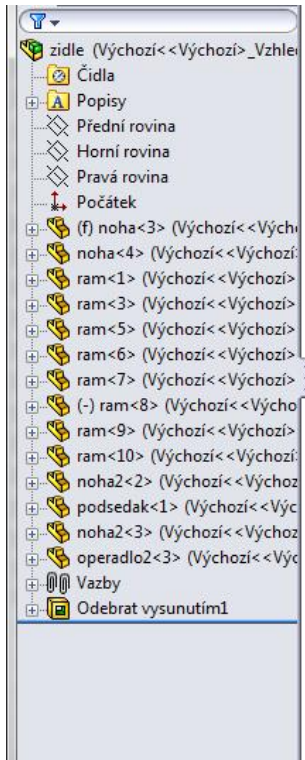

- Postup tvorby

1. Načrtněte skicu dle výkresu nezádané rozměry jsou libovolné

Tento splajn je vytvořen pomocí nástroje->nástroje pro skici->odsadit entity o 0,5

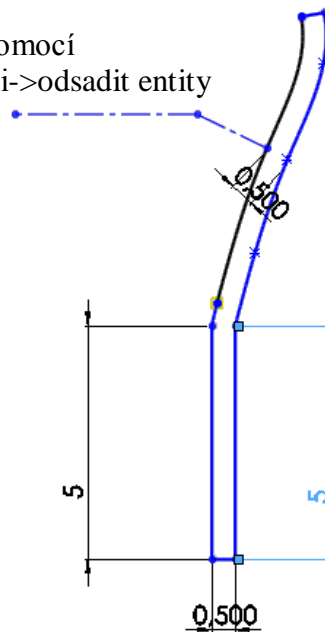

2. Nakonec přidejte vysunutím o 0,5
3. Na daný díl načrtněte skicu **rovná drážka** dle výkresu, nekotovaný obrazec je ozrcadlen vůči středu. Odeberte vysunutím skrze vše.

INVESTICE DO ROZVOJE VZDĚLÁVÁNÍ

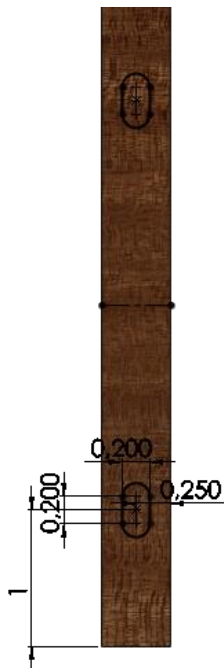

4. Poslední úpravou na tomto dílu bude odebrání nahoře, opět skrzevše dle obrázku.

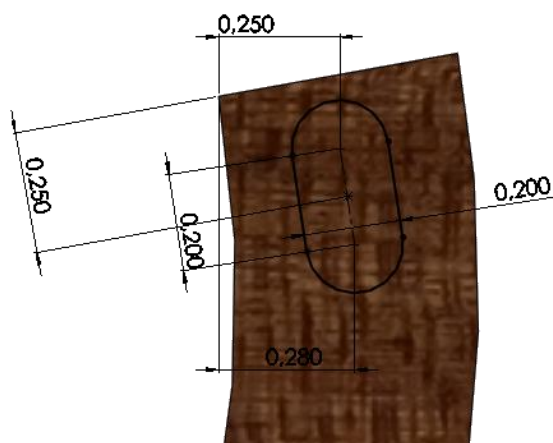

5. Výsledný díl uložte jako **noha1.sldprt**

INVESTICE DO ROZVOJE VZDĚLÁVÁNÍ

6. Příprava nohy2, načrtněte díl dle výkresu.

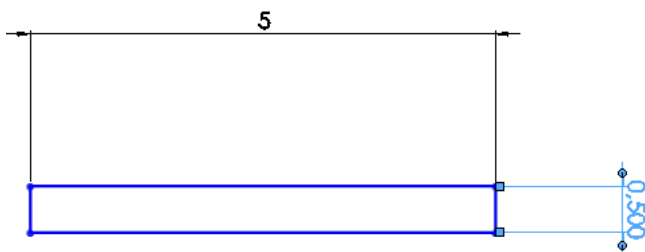

7. Dále načrtněte opět rovnou drážku dle obrázku a odeberte vysunutím skrze vše

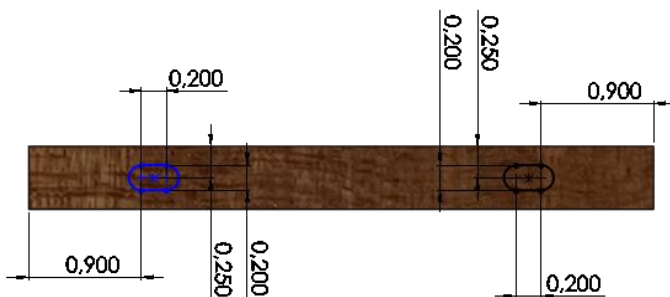

8. Tento díl uložte jako noha2.sldprt

INVESTICE DO ROZVOJE VZDĚLÁVÁNÍ

9. Příprava rámu, načrtněte díl dle výkresu. Nakreslete čtverec 0,5x0,5 a přidejte vysunutím o 4. Na výsledný díl načrtněte skicu **rovná drážka**. Dle zadání a přidejte vysunutím o 0,5 a směr číslo dva o 4,5

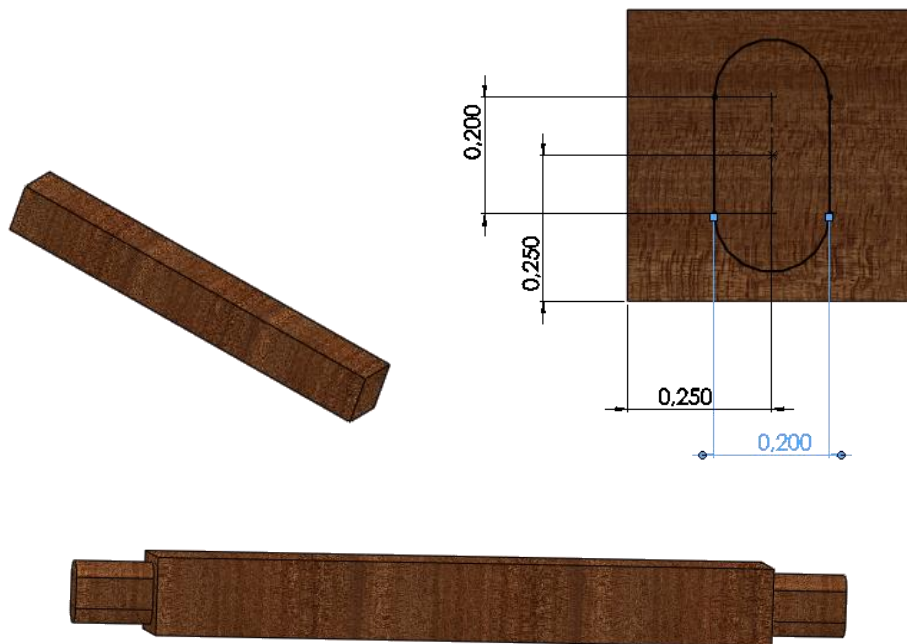

10. Výsledný díl uložte

INVESTICE DO ROZVOJE VZDĚLÁVÁNÍ

11. Příprava podsedačky, načrtněte díl dle výkresu. A přidejte vysunutím o 0,5

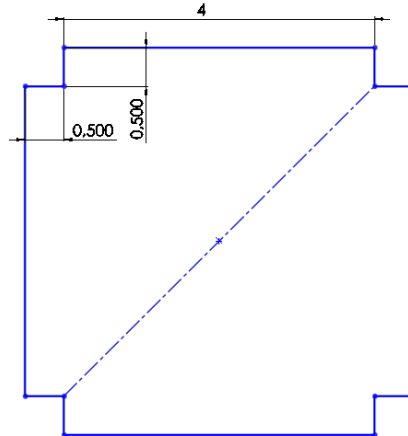

12. Na výsledný díl opět obkreslete skicu a přidejte vysunutím o 0,5 tentokrát ale odškrtněte sloučit výsledek. Výslednou skycu zaoblete pomocí vložit->prvky->zaoblit

13. Nakonec na díl nakreslete skicu dle obrázku. A odeberte vysunutím skrzevše

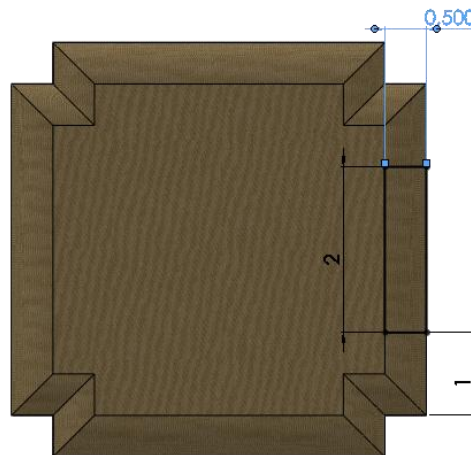

INVESTICE DO ROZVOJE VZDĚLÁVÁNÍ

14. Příprava podsedáku, otevřete znovu díl noha1.sldprt tuto nohu uložte jako opěradlo a odeberte dolní obdelníkovou hranu.

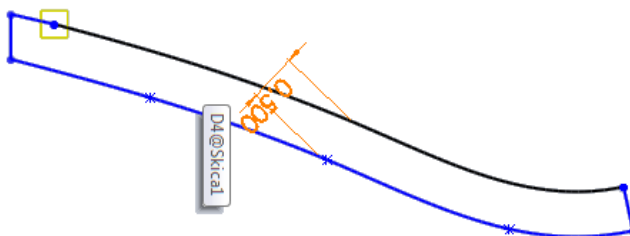

15. Přidejte vysunutím o 2. A uložte jako opěradlo



- Tvorba sestavy z dílů
 1. Pokud jste doposud všechno vytvořili v pořádku začneme na tvorbě celé židle
 2. Pomocí **vložit součást** vložíme do sestavy *noha.sldprt1* a *ram.sldprt*
 3. Vybereme tlačítko **vazby** poté pulkruhovou plochu rámu a vnitřní pulkruhovou plochu v noze a vazbu **soustředná**



INVESTICE DO ROZVOJE VZDĚLÁVÁNÍ

4. Tímto způsobem za použití různých vazeb skládáme postupně židli dohromady až do bodu kdy máme zadní stranu židle s ramem viz obr.

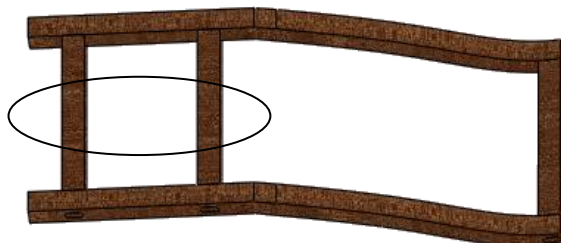

5. Do zakroužkované části vytvoříme dvě skici pro vsazení dalšího rámu. Po vytvoření skici zvolíme vložit->prvek sestavy->odebrání->vysunout

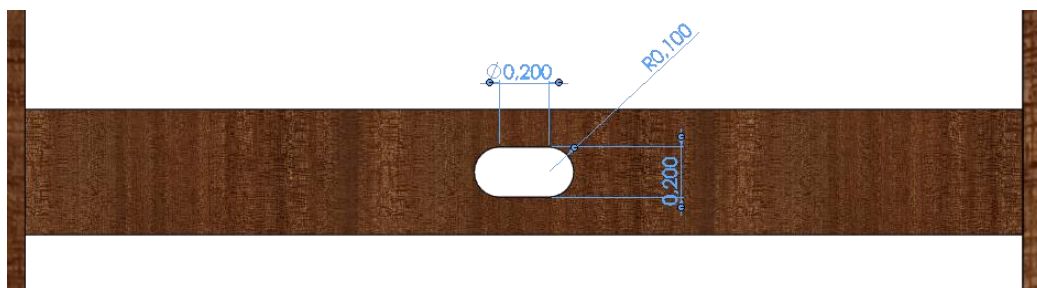

6. Jakmile jsou díry vytvořeny vložíme další rámy a opět pracujeme s vazbami.
7. Krok po kroku, vazbu po vazbě vytvoříme celou židli a poté jí dejte grafiku dřeva a podsedáku grafiku látky a výsledek je hotov.